

POLAIRE

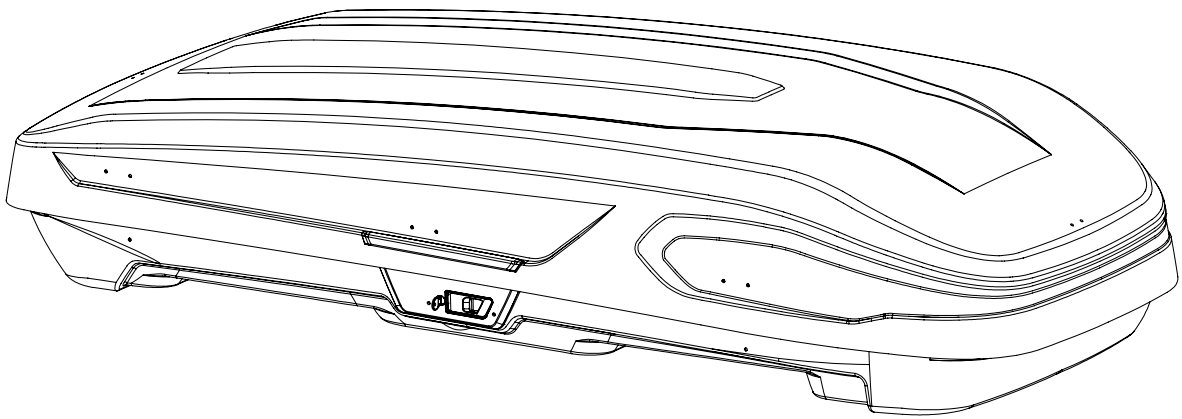

Exclusive

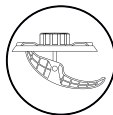

Transportez tout, par tous les temps

Instructions de montage | Fitting instruction

Montageanleitung | Istruzioni di montaggio | instrucciones de instalación

A

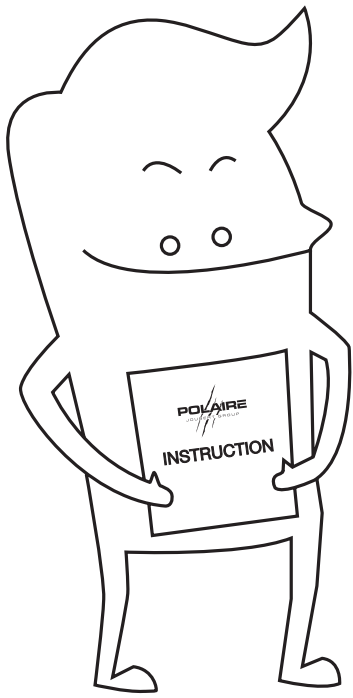

B

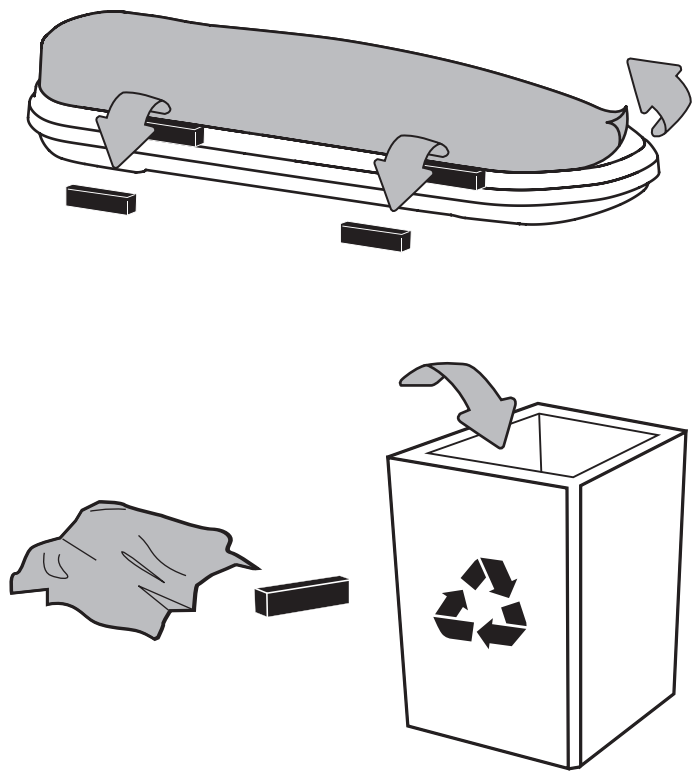

C

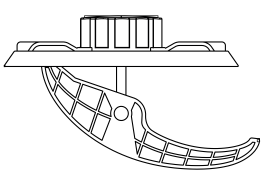
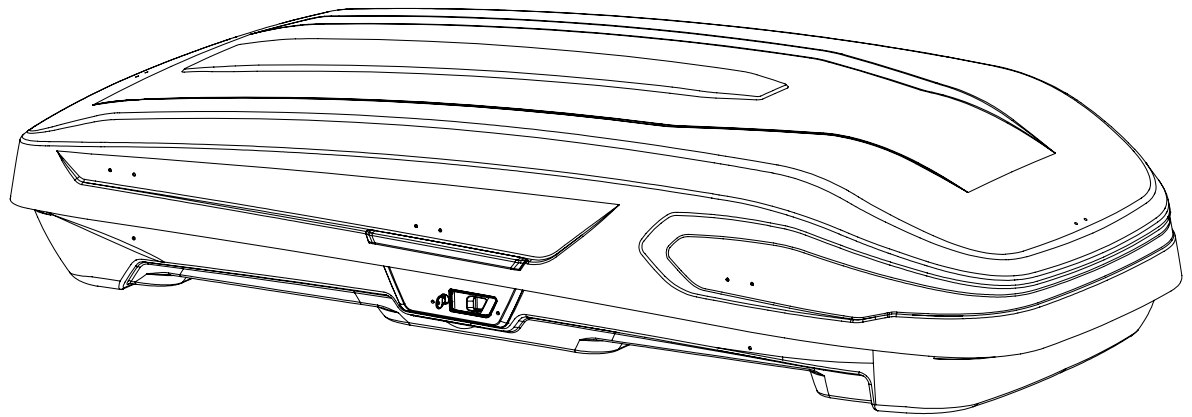

x4

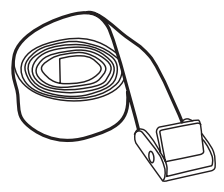

x2

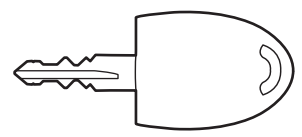

x2

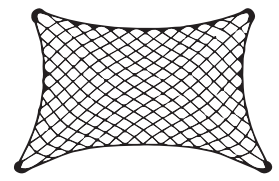

x1

1

400 40 cm MIN | 100 cm MAX
470 46 cm MIN | 115 cm MAX

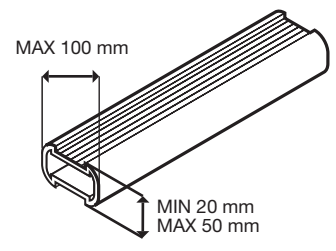
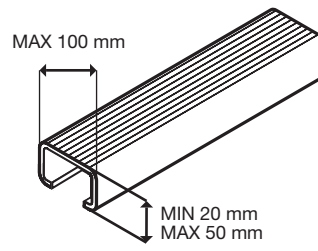
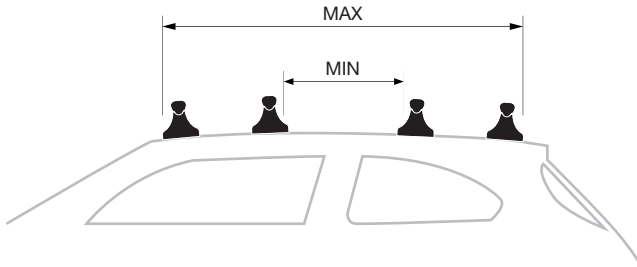

2

2.1

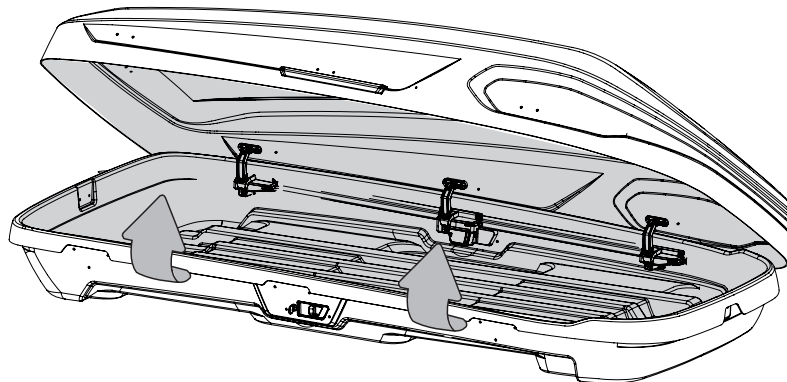
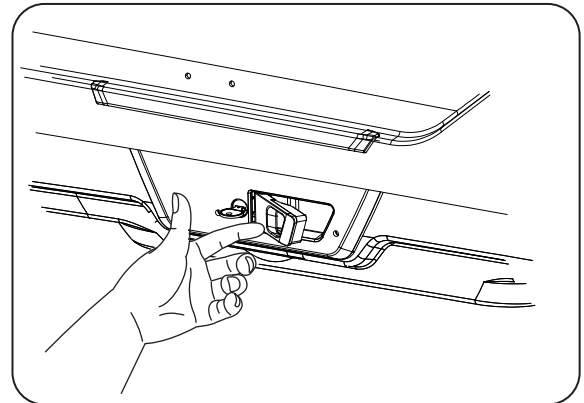
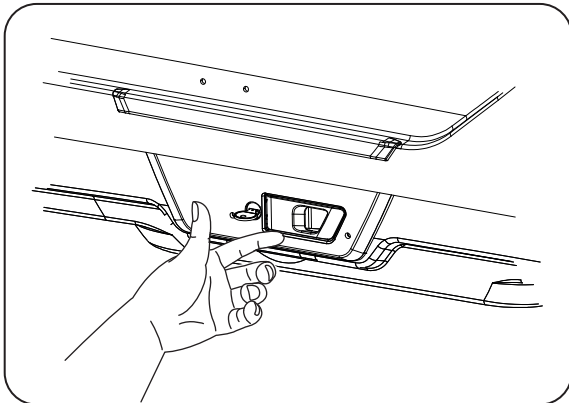
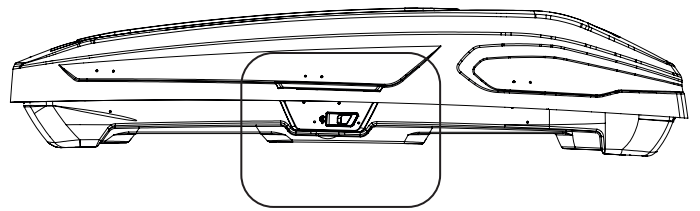
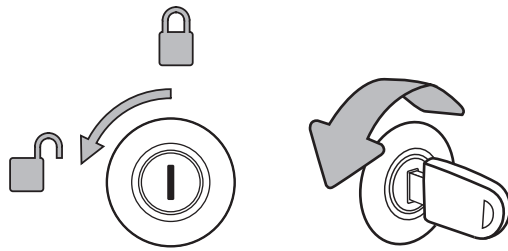

AV

AR

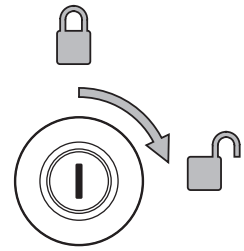
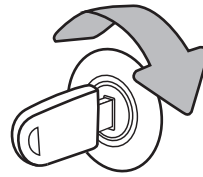
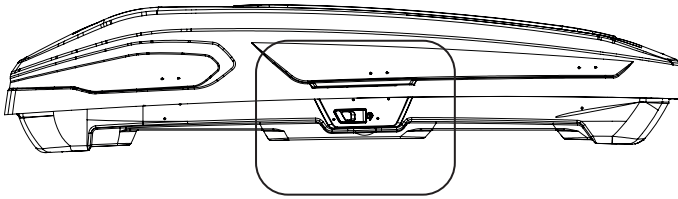

2.2

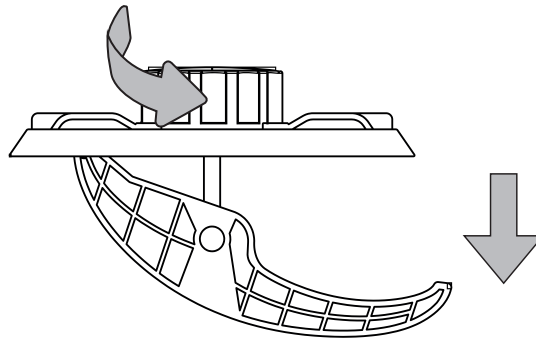

2.3

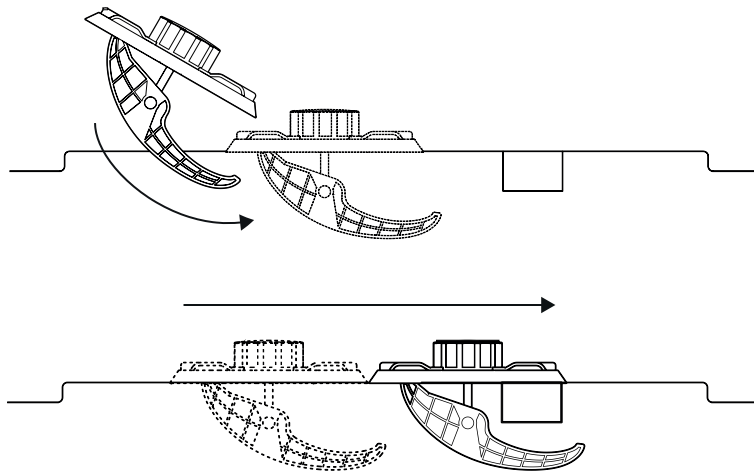

2.4

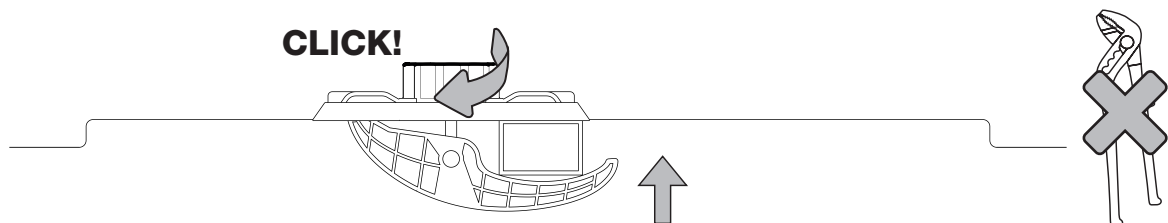

YES

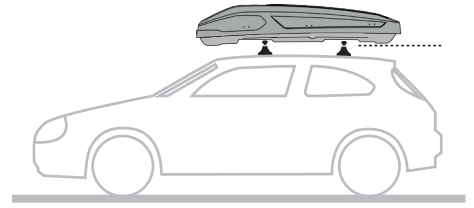
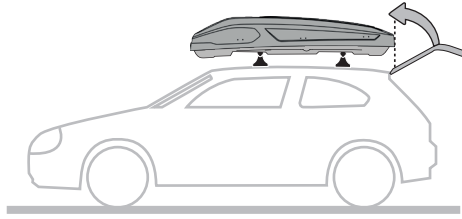
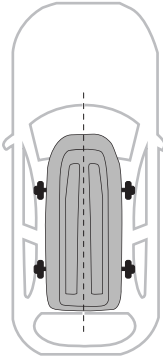

NO

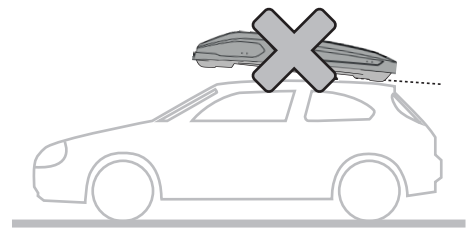
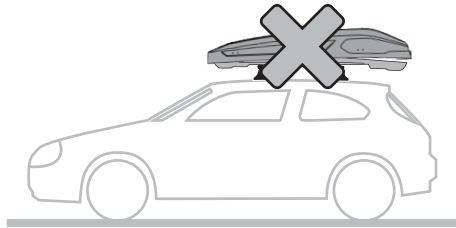
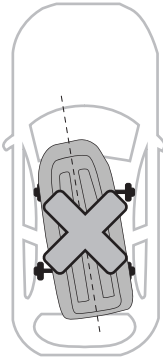

YES

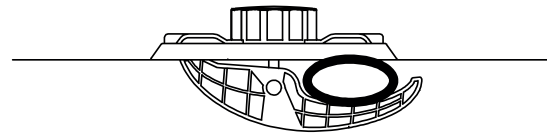
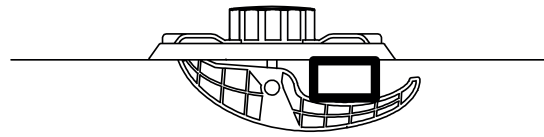

NO

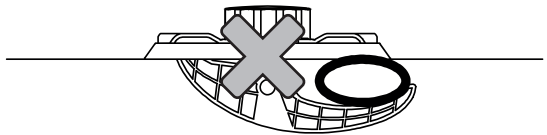

NO



YES

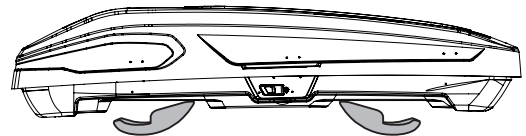
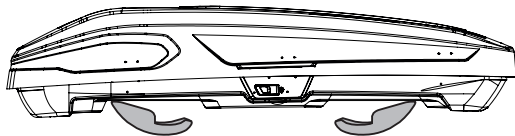

NO

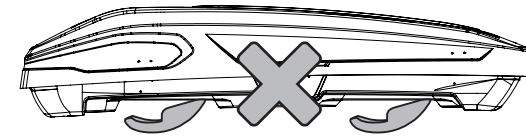
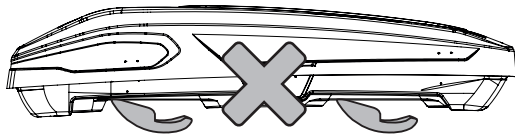

4.1

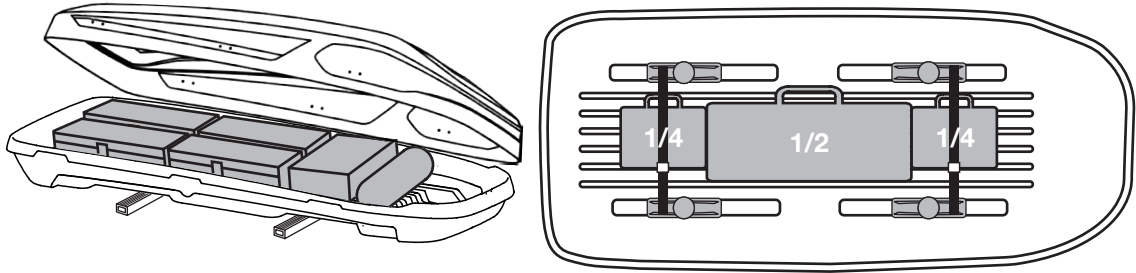

4.2

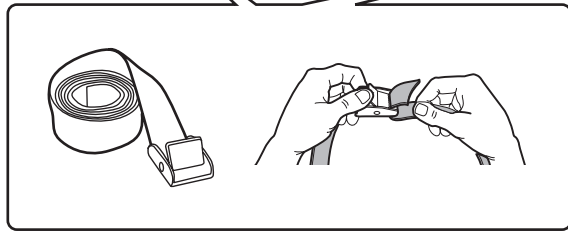
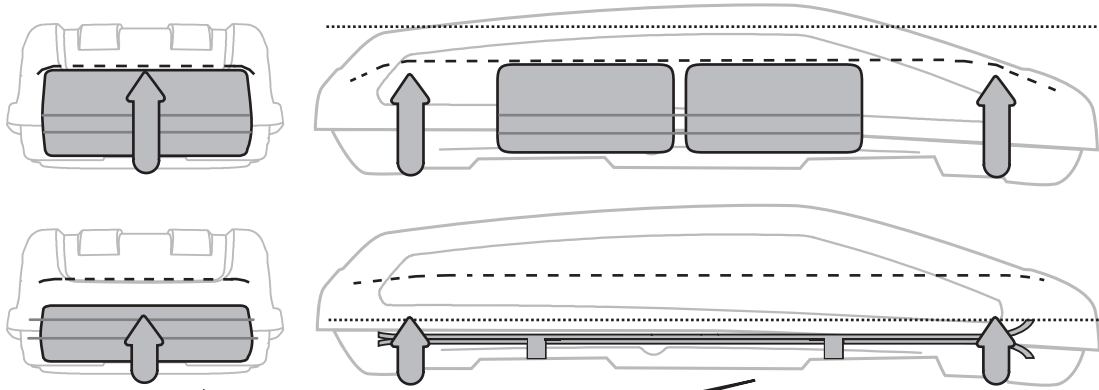

NO

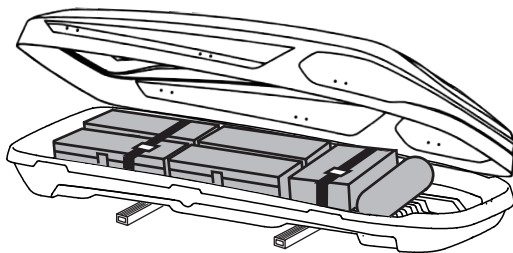
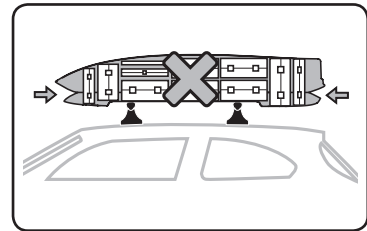

YES

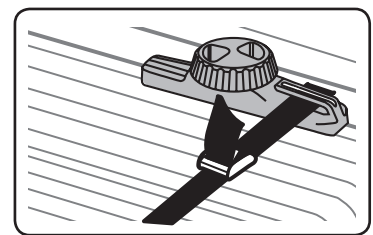

YES

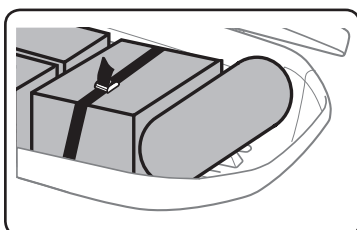

NO

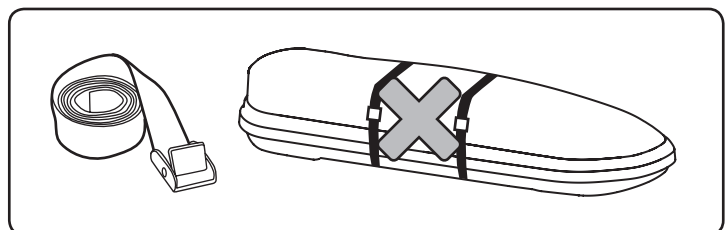

6.1

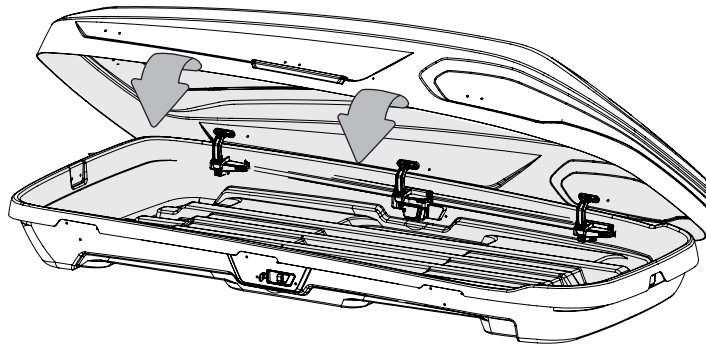

6.2

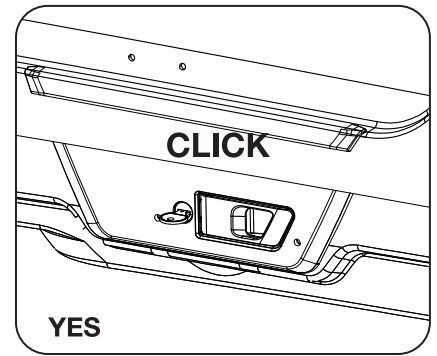
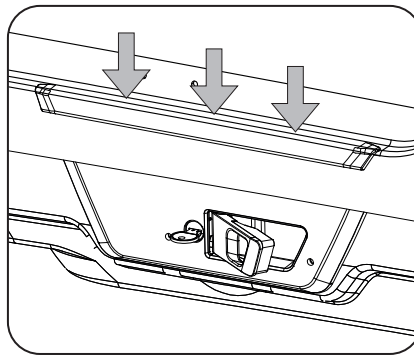
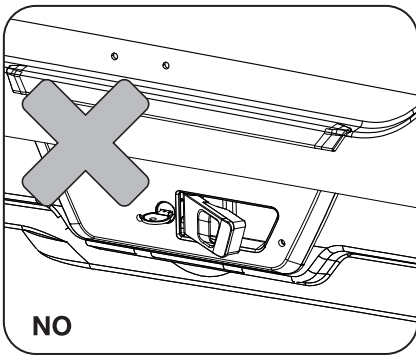
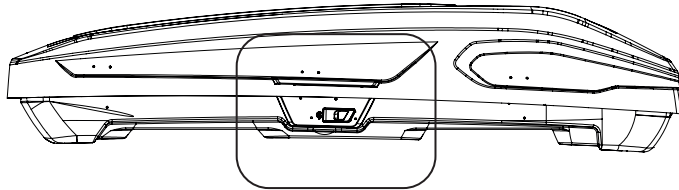

6.3

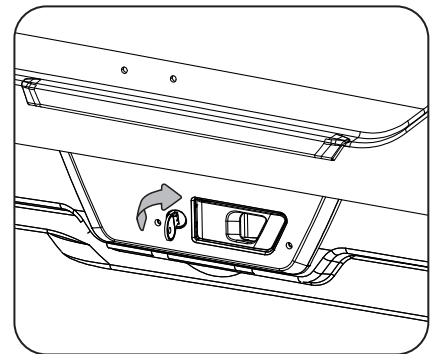
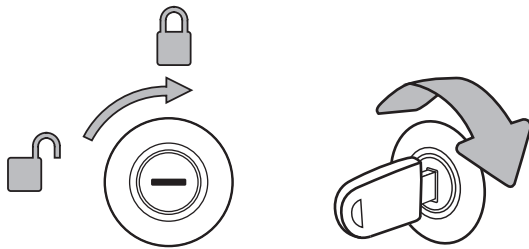

AV

AR

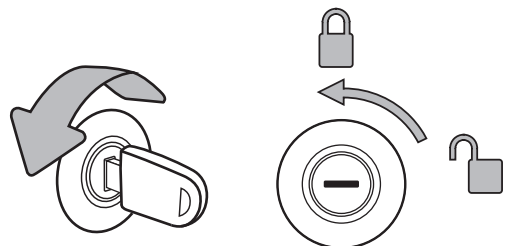
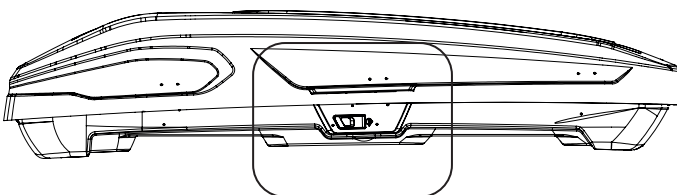

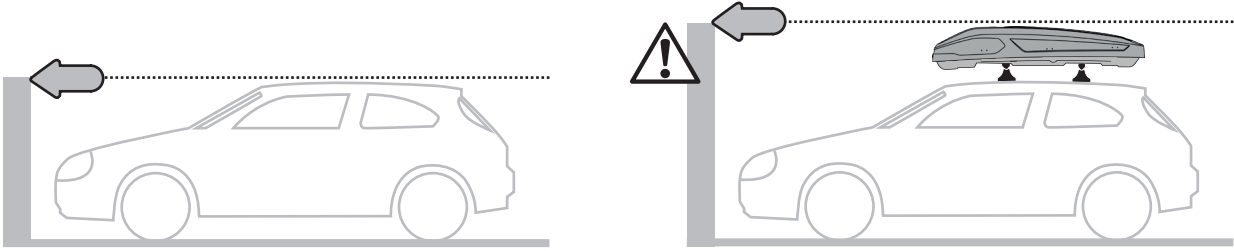

EXCLUSIVE 400

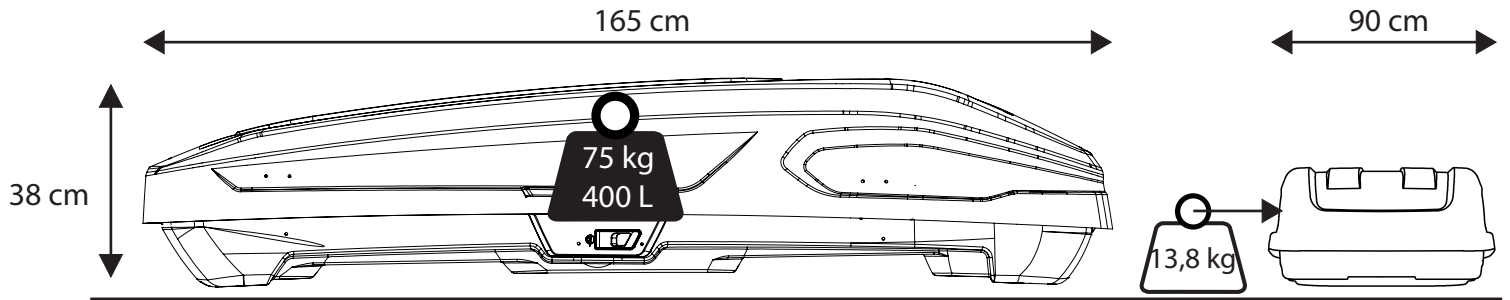

EXCLUSIVE 470

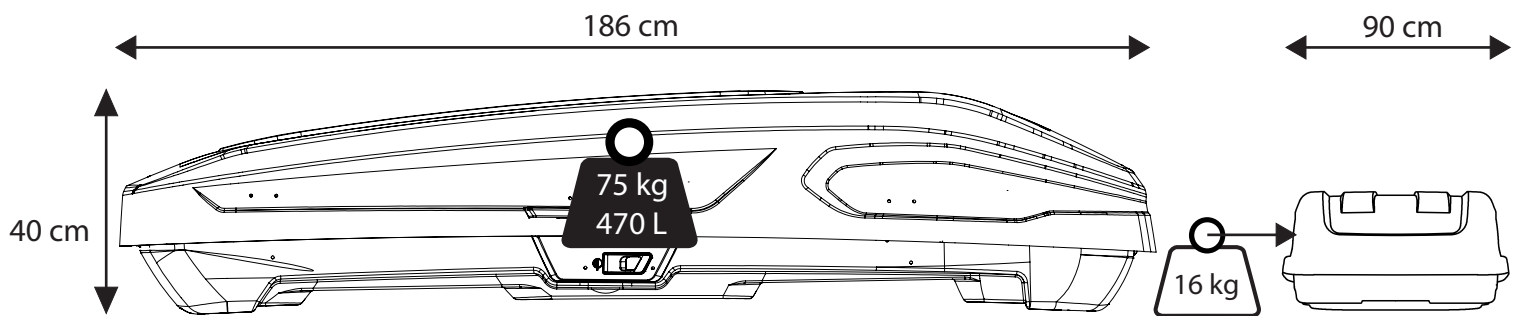

EXCLUSIVE | Exigences et recommandations | Requirements and recommendations Anforderungen und Empfehlungen | Requisiti e raccomandazioni | Requisitos y recomendaciones

FR Exigences et recommandations :

Les étapes de montage et les consignes de sécurité indiquées dans ce mode d'emploi pour la première utilisation, le montage, les utilisations suivantes et la manipulation du coffre de toit doivent être strictement respectées.

Le coffre de toit est conçu de manière à ce qu'aucun dommage ne puisse être causé au véhicule après un montage et une utilisation appropriés.

La charge admissible par le coffre de toit (75 kg) ne doit pas être dépassée.

Les indications du constructeur du véhicule et du fabricant des barres de toit doivent être respectées, notamment en ce qui concerne la charge admissible sur les barres de toit et le toit.

Tenez compte du poids du coffre de toit, car la charge admissible sur le toit est une combinaison de la charge réelle, à laquelle s'ajoute le poids des barres de toit et du coffre. (voir figure Z)

Répartissez uniformément les bagages, maintenez le centre de gravité aussi bas que possible et sécurisez le chargement à l'aide de sangles d'arrimage appropriées (pas de sangles élastiques).

Avant chaque voyage, il convient de vérifier la bonne tenue de toutes les fixations et assemblages boulonnés entre les supports de base et les pièces montées et de les resserrer, si nécessaire.

Après une immobilisation sans surveillance, et avant de reprendre la route, il convient de vérifier la solidité et la fonctionnalité de toutes les fixations accessibles du coffre de toit et du chargement (contrôle de l'absence d'endommagement par malveillance ou accident).

Chaque fois que les barres de toit et le coffre sont remontées sur le toit du véhicule, il faut vérifier la solidité de la fixation de la barre de toit et du coffre de toit avant roulage et après un court trajet (maximum 30 minutes sur route accidentée ou 50 km sur route normale). Resserrer si nécessaire.

Pendant les longs trajets, il faut vérifier à intervalles réguliers - au plus tard après 500 km - la solidité de la fixation du coffre de toit sur les barres de toit et resserrer si nécessaire. Sur les routes accidentées, le contrôle doit être répété après 2 heures de trajet.

Notez que les performances de conduite changent en fonction de la charge transportée. Les freinages d'urgence, les démarrages brusques et les virages rapides doivent être évités dans la mesure du possible.

Le coffre de toit vide ou chargé modifie le comportement du véhicule. La vitesse doit être adaptée aux conditions de circulation telles que l'état de la route, le revêtement de la route, les conditions de vent latéral, le niveau de trafic général, etc. et ne doit pas excéder 130 km/h.

Lors du transport d'objets sur le toit, il convient de respecter le code de la route ou les réglementations spécifiques du pays.

Pour des raisons d'économie de carburant et de sécurité des autres usagers de la route, les barres et le coffre de toit doivent être retirés du véhicule lorsqu'elles ne sont pas utilisées.

Requirements and recommendations:

The work steps and safety notes indicated in these instructions for use for the initial assembly, mounting, remounting and handling of the roof box shall be strictly complied with.

The roof box is designed so that no damage to the vehicle can result after proper assembly and use.

The permissible roof box load (75 kg) shall not be exceeded.

The information stated by the vehicle's manufacturer and the roof bar manufacturer must be followed, especially concerning the permissible base carrier load and vehicle roof load.

Consider the weight of the box, since permissible roof load is a combination of the internal load, adding the weight of the roof racks and box. (see Z figure)

Distribute the luggage items evenly, keep the center of gravity as low as possible and secure the transport strap against moving out of place with suitable tensioning straps (no elastic straps).

All bolted joints and connections between the base carriers and mounted parts shall be checked for firm fit before each journey and retightened, if necessary.

After driving breaks, in which the vehicle with roof rack has been left unattended, all freely accessible attachments of the roof box and the load should be checked for strength and functionality (inspection for damaging external influence).

Each time base carrier and roof box are reassembled on the vehicle roof, they must be checked for firm attachment for the first time after a short travel time (maximum 30 minutes on rough road or 50 km on normal road) and retightened, if necessary. During longer drives, the bolted joints between the base carrier and the roof box shall be checked for firm attachment at regular intervals – no later than 500 km – and retightened, if necessary. On rough roads, an inspection of the bolted connection shall be repeated after 2 hours travel respectively.

Note that the driving performance changes depending on the load transported.

Sudden braking, abrupt starting off and rapid cornering shall be avoided where possible.

Roof box empty or loaded may influence the vehicle behaviour. The speed shall be adapted to the objective conditions such as road state, road surfacing, side wind conditions, general traffic levels etc. and must not exceed 130km/h.

When transporting items on the roof, the Road Traffic Regulations shall be followed, or the country specific regulations shall be observed.

For reasons of fuel economy and the safety of other road users, base carrier and roof box should be removed from the vehicle when not in use.

Anforderungen und Empfehlungen

Die Arbeitsschritte und Sicherheitsanweisungen für Erstmontage, Zusammenbau, Wiederaufbau und das Handling der Dachbox in dieser Gebrauchsanleitung müssen genauestens befolgt werden.

Diese Bedienungsanleitung muss Nutzern bei Übergabe, Vermietung oder Wiederverkauf der Dachbox übergeben werden.

Die Dachbox ist so ausgelegt, dass nach einer ordnungsgemäßen Montage und Nutzung am Fahrzeug keine Schäden entstehen können.

Die erlaubte Höchstbelastung der Box (75 kg) darf nicht überschritten werden.

Die Hinweise vom Hersteller des Fahrzeugs und des Dachgepäckträgers müssen eingehalten werden, insbesondere betreffend erlaubte Trägerlast und Dachbelastung des Fahrzeugs.

Berücksichtigen Sie das Gewicht der Box; die erlaubte Dachbelastung ist eine Kombination von interner Beladung plus das Gewicht des Dachträgers und der Box. (Siehe Abbildung Z)

Verteilen Sie die Gepäckstücke gleichmäßig, halten Sie den Schwerpunkt so tief wie möglich und verwenden Sie einen geeigneten Gurt als Transportsicherung während der Fahrt (keine elastischen Gurten).

Sämtliche Schraubverbindungen und Anschlüsse zwischen dem Dachgepäckträger und den montierten Teilen müssen vor jeder Fahrt auf ihren festen Halt überprüft werden und wenn notwendig angezogen werden.

Nach Fahrtunterbrechungen, bei denen das Fahrzeug mit dem Dachgepäckträger unbeaufsichtigt bleibt, sollten vor der Weiterfahrt sämtliche frei zugängliche Verbindungen zur Dachbox sowie die Beladung auf Festigkeit und Funktionalität überprüft werden und falls erforderlich nachgezogen werden.

Immer wenn der Dachgepäckträger und die Dachbox am Fahrzeugdach montiert werden, müssen die Befestigungen nach kurzer Fahrzeit (maximal 30 Minuten auf unbefestigten Straßen oder 50 km auf normalen Straßen) auf ihren Halt überprüft und falls erforderlich angezogen werden. Bei längeren Fahrten müssen die Schraubverbindungen zwischen dem Dachgepäckträger und der Dachbox regelmäßig auf ihre Festigkeit geprüft (mindestens alle 500 km) und falls erforderlich angezogen werden. Auf unbefestigten Straßen sollte die Überprüfung von Schraubverbindungen regelmäßig nach jeweils 2 Stunden Fahrzeit erfolgen.

Bedenken Sie, dass sich die Fahrleistung je nach transportierter Ladung verändert.

Man sollte möglichst plötzliche Bremsmanöver, abruptes Starten sowie schnelles Kurvenfahren oder Abbiegen vermeiden.

Das Verhalten des Fahrzeugs ist anders, je nachdem ob die Dachbox beladen oder leer ist. Die Geschwindigkeit sollte an die objektiven Bedingungen wie Straßenzustand, Oberfläche, Seitenwind, allgemeine Verkehrslage, etc. angepasst werden und darf 130 km/h nicht übersteigen.

Wenn etwas auf dem Dach transportiert wird, müssen die Straßenverkehrsvorschriften bzw. die landesspezifischen Bestimmungen eingehalten werden.

Für einen geringeren Treibstoffverbrauch und die Sicherheit von anderen Straßennutzern, sollte der Dachgepäckträger und die Dachbox – wenn nicht in Verwendung – vom Fahrzeug abmontiert werden.

Wenn man mit einer Dachbox fährt, ist die Fahrzeug erheblich höher. Passen Sie auf bei Garagen- und Parkplätzeinfahrten, an Maststationen, unter Brücken, etc. Sollten Sie diese Empfehlung nicht beachten,

kann es zu Kollisionen kommen, wobei große Materialschäden entstehen und Menschen verletzt werden können.

Requisiti e raccomandazioni:

Le fasi di montaggio e le note di sicurezza indicate nelle presenti istruzioni per l'uso, il primo montaggio, il rimontaggio e la movimentazione dei portapacchi devono essere rigorosamente rispettate.

Il portapacchi è progettato in modo che non si verifichino danni al veicolo dopo un corretto montaggio e utilizzo. Il carico consentito sul tetto (75 kg) non deve essere superato.

Il montaggio deve essere effettuato secondo le istruzioni per l'uso.

Dopo un primo viaggio breve e determinati periodi di tempo, a seconda delle condizioni stradali, è necessario controllare i collegamenti dei bullone e il fissaggio del cassone sul tetto.

Tutti i giunti bullonati e le connessioni tra i supporti di base e le parti montate devono essere verificati prima di ogni viaggio e serrati di nuovo, se necessario.

Dopo le pause di guida, in cui il veicolo con portapacchi è stato lasciato incustodito, tutti gli accessori liberamente accessibili dei portapacchi e del carico devono essere controllati per resistenza e funzionalità (ispezione per danni provocati da influenze esterne).

Ogni volta che i portapacchi vengono rimontati sul tetto del veicolo e dopo ogni nuovo carico sul portapacchi, il portapacchi e il carico devono essere controllati per la prima volta dopo un breve tempo di percorrenza (massimo 30 minuti su strada dissestata o 50 km su strada normale) ed eventualmente riserrato. In particolare durante i viaggi più lunghi, i giunti imbullonati tra il portapacchi e il tetto del veicolo devono essere controllati a intervalli regolari – ma non oltre i 500 km – e serrati di nuovo, se necessario.

Su strade sconnesse, l'ispezione del collegamento bullonato deve essere ripetuta rispettivamente dopo 2 ore di viaggio. Distribuire i bagagli in modo uniforme, mantenere il baricentro il più basso possibile e assicurare la cinghia di trasporto contro lo spostamento con cinghie di tensionamento adeguate (no cinghie elastiche).

Si noti che le prestazioni di guida cambiano a seconda del carico trasportato.

Ove possibile, devono essere evitate frenate improvvise, partenze brusche e curve rapide.

La velocità deve essere adattata alle condizioni oggettive quali lo stato della strada, il manto stradale, le condizioni del vento laterale, il livello generale del traffico, ecc.

Quando si trasportano oggetti sul tetto, devono essere seguite le norme sulla circolazione stradale o devono essere osservate le normative specifiche del paese.

Per motivi di risparmio di carburante e per la sicurezza degli altri utenti della strada, i portapacchi devono essere smontati dal veicolo quando non sono in uso.

Non entrare negli autolavaggi con portapacchi montati.

Quando si guida con portapacchi da tetto con e senza carico in garage, parcheggi multipiano, ecc., è necessario tenere presente che l'altezza del veicolo è notevolmente aumentata. La mancata osservanza può provocare una collisione e causare gravi danni materiali e lesioni personali.

Il comportamento di guida del veicolo cambia (vulnerabilità al vento laterale, comportamento in curva e in frenata) quando viene montato il box da tetto, soprattutto se carico.

È necessario attenersi alle indicazioni del costruttore del veicolo (reperibili nel libretto d'uso e manutenzione dello stesso) relative al carico consentito sul tetto.

Considerare il peso del container, poiché il carico consentito sul tetto è una combinazione del carico effettivo, sommando il peso dei portapacchi e del container.

Il tetto del container deve essere montato in direzione di marcia senza un angolo di incidenza positivo, per evitare un aumento delle forze di sollevamento.

È molto importante seguire correttamente le istruzioni di montaggio e utilizzo;

Serrare e controllare correttamente e regolarmente i dispositivi di fissaggio durante la marcia;

Conservare questo manuale di istruzioni in un luogo sicuro;

Assicurare il carico del container da tetto in modo corretto e sicuro;

È importante mantenere l'attrezzatura in buone condizioni.

Requisitos y recomendaciones:

Debe cumplir estrictamente con todos los pasos de montaje y las notas de seguridad que se indican en este manual de instrucciones para el primer uso, el montaje, las siguientes instrucciones y la manipulación del cofre de techo.

Este manual de instrucciones deberá entregarse a los usuarios en caso de montaje por parte de terceros, alquiler o reventa del producto.

El cofre de techo está diseñado para que no se produzcan daños en el vehículo después de un montaje y uso adecuados.

No se debe superar la carga admisible del cofre de techo (75 kg).

Se deben respetar las indicaciones del fabricante del vehículo y del fabricante de las bacas, especialmente en lo que se refiere a la carga base admisible del portaequipajes y a la carga del techo del vehículo.

Hay que tener en cuenta el peso del cofre, ya que la carga admisible en el techo es una combinación de la carga interna, a la que hay que sumar el peso de las bacas y del cofre. (Consulte la figura Z)

Distribuya los objetos del equipaje de manera uniforme, mantenga el centro de gravedad lo más bajo posible y asegure la correa de transporte para que no se mueva de su sitio con correas tensores adecuadas (no con correas elásticas).

Antes de cada viaje, compruebe todas las uniones atornilladas y las conexiones entre los soportes de la base y las piezas montadas para verificar su firmeza y vuelva a apretarlas, si fuera necesario.

Después de una parada sin vigilancia y antes de reiniciar la marcha, compruebe la resistencia y la funcionalidad de todas las fijaciones accesibles del cofre de techo y de la carga (compruebe si hay daños debidos a una manipulación maliciosa o a un accidente).

Siempre que se monten las bacas y el cofre de techo sobre el techo del vehículo, compruebe la estanqueidad de la fijación de las bacas y del cofre de techo antes de empezar a conducir y después de un viaje corto (máximo 30 minutos en carreteras accidentadas o 50 km en carreteras normales). Y vuelva a apretarlas, si fuera necesario. Durante los viajes largos, el cofre de techo debe ser revisada a intervalos regulares (a más tardar cada 500 km) para comprobar la firmeza de la fijación a las bacas y apretarlas si es necesario. En las carreteras en mal estado, debe repetir la comprobación cada 2 horas de conducción.

Tenga en cuenta que el rendimiento de la conducción cambia en función de la carga transportada.

En la medida de lo posible, evite las frenadas bruscas, las salidas bruscas y las curvas rápidas.

El cofre de techo vacío o cargado afecta al comportamiento del vehículo. Adapte la velocidad a las condiciones objetivas, como el estado de la carretera, el asfalto, las condiciones del viento lateral, el estado general del tráfico, etc., y nunca supere los 130 km/h.

Para el transporte de objetos sobre el techo, debe respetar las Normas de Tráfico o la normativa específica del país.

Por razones de ahorro de combustible y de seguridad de los demás usuarios de la carretera, debe retirar el portaequipajes y el cofre de techo cuando no se estén utilizando.

Quando se conduce con un cofre de techo, la altura del vehículo aumenta considerablemente. Tenga cuidado al entrar en garajes, aparcamientos, peajes de autopistas, al cruzar bajo un puente, etc. ya que, si no presta la adecuada atención, puede provocar una colisión y ocasionar importantes daños materiales y personales.