

Fiche de colisage

Produit : Galerie Aluminium
Marque : VOLKSWAGEN
Modèle : CRAFTER
Type : L5H3 2017

<input type="checkbox"/>	GALERIE	1
<input type="checkbox"/>	1 Barrière 100x25 AV-D avec bouchon avant 2700 mm	
<input type="checkbox"/>	1 Barrière 100x25 AR-D 2190 mm	
<input type="checkbox"/>	1 Barrière 100x25 AV-G avec bouchon avant 2700 mm	
<input type="checkbox"/>	1 Barrière 100x25 AR-G 2190 mm	
<input type="checkbox"/>	1 Chemin de passage AV 2110 mm	
<input type="checkbox"/>	1 Chemin de passage AR 2450 mm	
<input type="checkbox"/>	1 Traverse avant avec platines	
<input type="checkbox"/>	7 Traverses 75x30 1600 mm	
<input type="checkbox"/>	1 Traverse 75x30 avec rouleau 1600 mm	
<input type="checkbox"/>	2 Joints cache rainure 5360 mm	
<input type="checkbox"/>	2 Joints anti bruit 1600 mm	
<input type="checkbox"/>	Visserie Assemblage Barrières	5
	4 Plaquettes taraudées	
	8 Vis TBHC M8x16	
	8 Rondelles contact M8x18	
<input type="checkbox"/>	Visserie Pose Galerie	2
	8 STGABT-CRAFALU103-01	
	2 STGABT-TRAFICALU113-01	
	2 STGABT-CRAFALU148-01	
	12 Vis TH M8x35	
	24 Rondelles M8x22	
	12 Joints rondelle M8x26	
	12 Ecrous à embase M8	
<input type="checkbox"/>	Visserie Assemblage Galerie	3
	1 Bouchon AR-D	
	1 Bouchon AR-G	
	18 Vis autotaraudeuses M6x20	
	2 Vis TCHC M6x35	
	16 Vis TH M8x12	
	16 Ecrous à bille M8	
	16 Rondelles contact M8x18	
	1 Embout torx 30	
<input type="checkbox"/>	Visserie Chemin de passage	4
	40 Vis autoforeuses zing TBC 3.9x16	

Galeries de 4m et plus

Produit : Galerie Aluminium
Marque : VOLKSWAGEN
Modèle : CRAFTER
Type : L5H3 2017

Assemblage des barrières

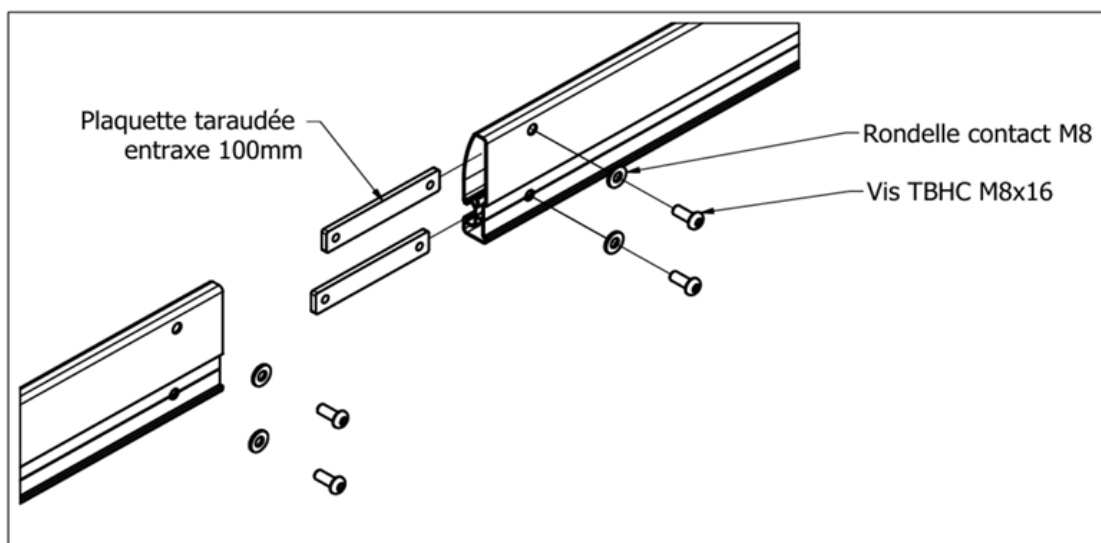

Montage de la passerelle

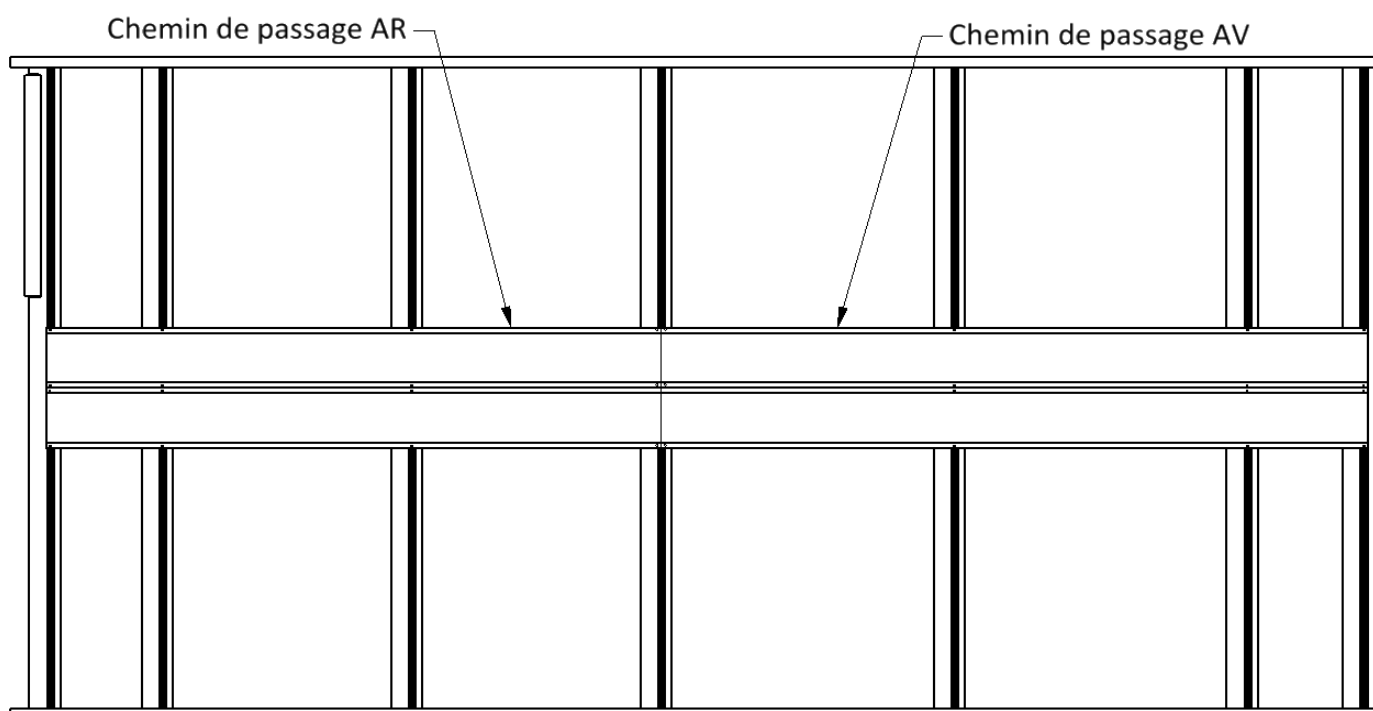

Plan spécifique véhicule

Produit : Galerie Aluminium
Marque : VOLKSWAGEN
Modèle : CRAFTER
Type : L5H3 2017

Véhicule : **CrafterL5H32017**

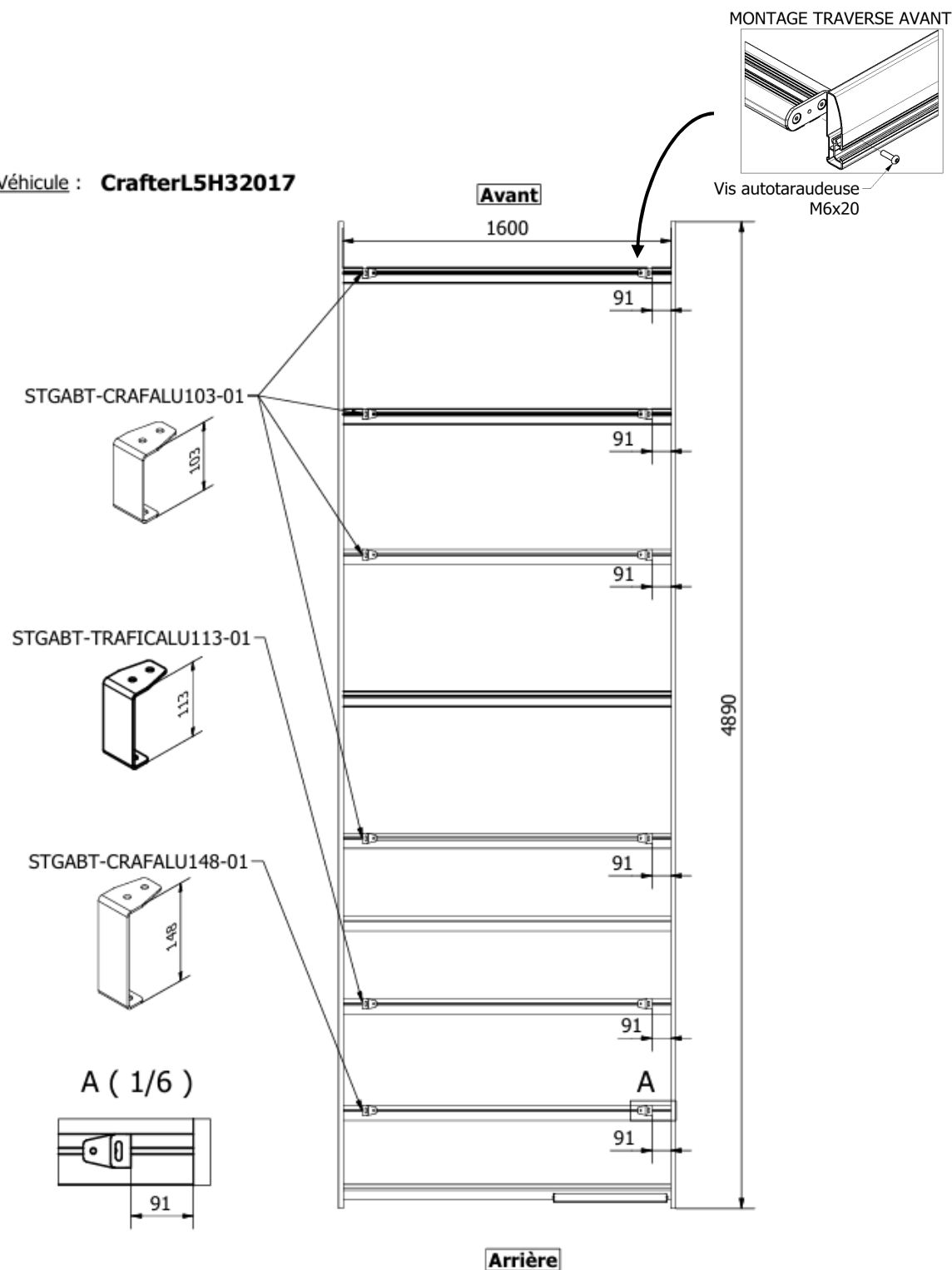

Positionnement des fixations sur les traverses de la galerie.

Instructions de montage de la galerie

Produit : Galerie Aluminium
Marque : VOLKSWAGEN
Modèle : CRAFTER
Type : L5H3 2017

8

Fixer les supports aux traverses de la galerie

8.1 Insérer les écrous à bille dans les traverses puis fixer les supports.

Serrer les vis à la fin du montage de la galerie au couple indiqué

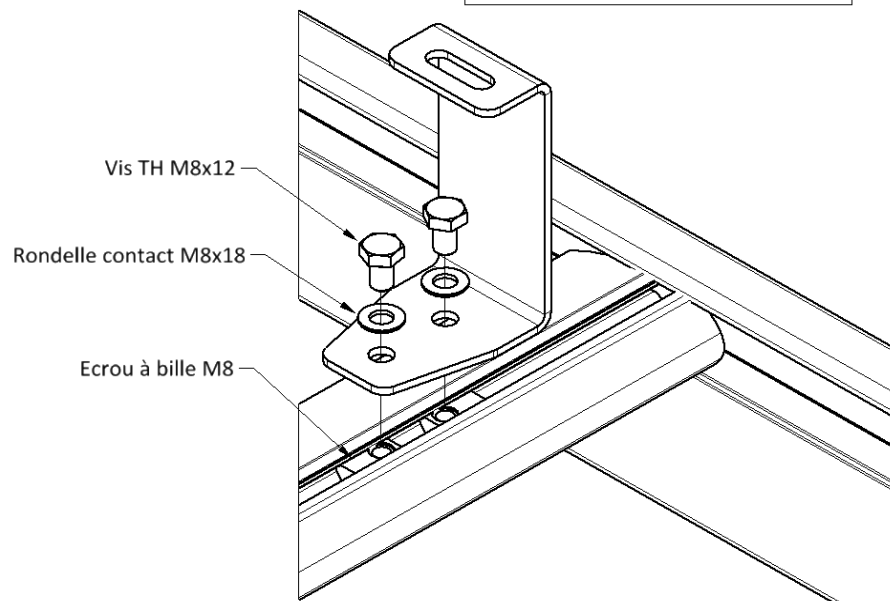

Fixer la galerie sur le véhicule

9

9.1 Retirer les capuchons et déposer les joints à chaque emplacement des fixations sur le véhicule.
9.2 Positionner la galerie sur le véhicule et fixer les supports.
9.3 Finaliser la fixation à l'intérieur du véhicule.

