

## Fiche de colisage

**Produit :** Galerie Aluminium  
**Marque :** VOLKSWAGEN  
**Modèle :** CRAFTER  
**Type :** L4H3 2017

<input type="checkbox"/>	<b>GALERIE</b>	<b>1</b>
<input type="checkbox"/>	1 Barrière 100x25 AV-D avec bouchon avant 2280 mm	
<input type="checkbox"/>	1 Barrière 100x25 AR-D 2050 mm	
<input type="checkbox"/>	1 Barrière 100x25 AV-G avec bouchon avant 2280 mm	
<input type="checkbox"/>	1 Barrière 100x25 AR-G 2050 mm	
<input type="checkbox"/>	1 Chemin de passage AV 2255 mm	
<input type="checkbox"/>	1 Chemin de passage AR 1750 mm	
<input type="checkbox"/>	1 Traverse avant avec platines	
<input type="checkbox"/>	7 Traverses 75x30 1600 mm	
<input type="checkbox"/>	1 Traverse 75x30 avec rouleau 1600 mm	
<input type="checkbox"/>	2 Joints cache rainure 5360 mm	
<input type="checkbox"/>	2 Joints anti bruit 1600 mm	

<input type="checkbox"/>	Visserie <b>Assemblage Barrières</b>	<b>5</b>
	4 Plaquettes taraudées	
	8 Vis TBHC M8x16	
	8 Rondelles contact M8x18	

<input type="checkbox"/>	Visserie <b>Pose Galerie</b>	<b>2</b>
	8 STGABT-CRAFALU103-01	
	2 STGABT-TRAFICALU113-01	
	2 CRAFALU148-01	
	12 Vis TH M8x35	
	24 Rondelles M8x22	
	12 Joints rondelle M8x26	
	12 Ecrous à embase M8	

<input type="checkbox"/>	Visserie <b>Assemblage Galerie</b>	<b>3</b>
	1 Bouchon AR-D	
	1 Bouchon AR-G	
	18 Vis autotaraudeuses M6x20	
	2 Vis TCHC M6x30	
	24 Vis TH M8x12	
	24 Ecrous à bille M8	
	24 Rondelles contact M8x18	
	1 Embout torx 30	

<input type="checkbox"/>	Visserie <b>Chemin de passage</b>	<b>4</b>
	40 Vis autoforeuses zing TBC 3.9x16	

## Galeries de 4m et plus

**Produit :** Galerie Aluminium

**Marque :** VOLKSWAGEN

**Modèle :** CRAFTER

**Type :** L4H3 2017

### Assemblage des barrières

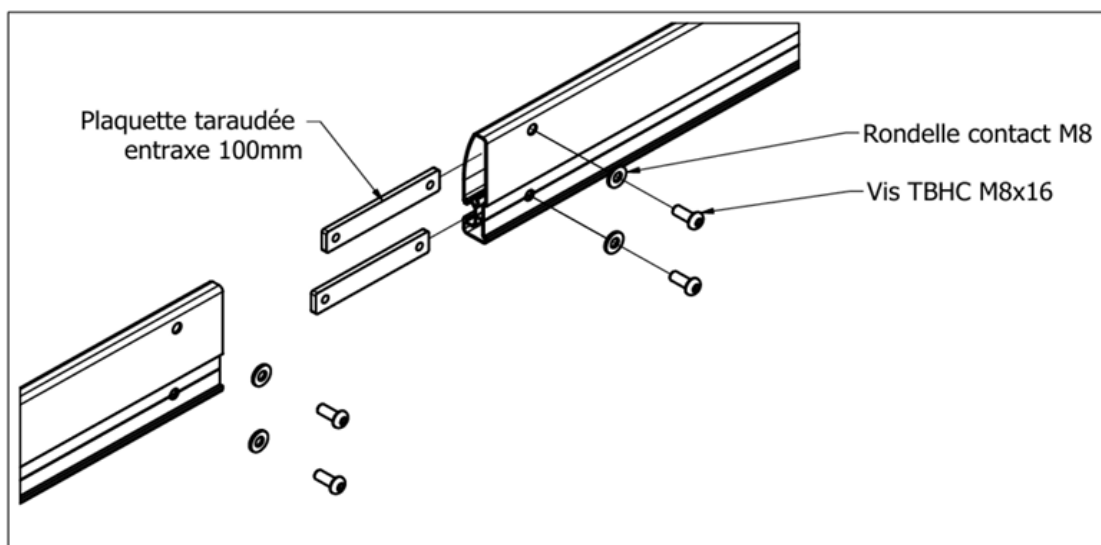

### Montage de la passerelle

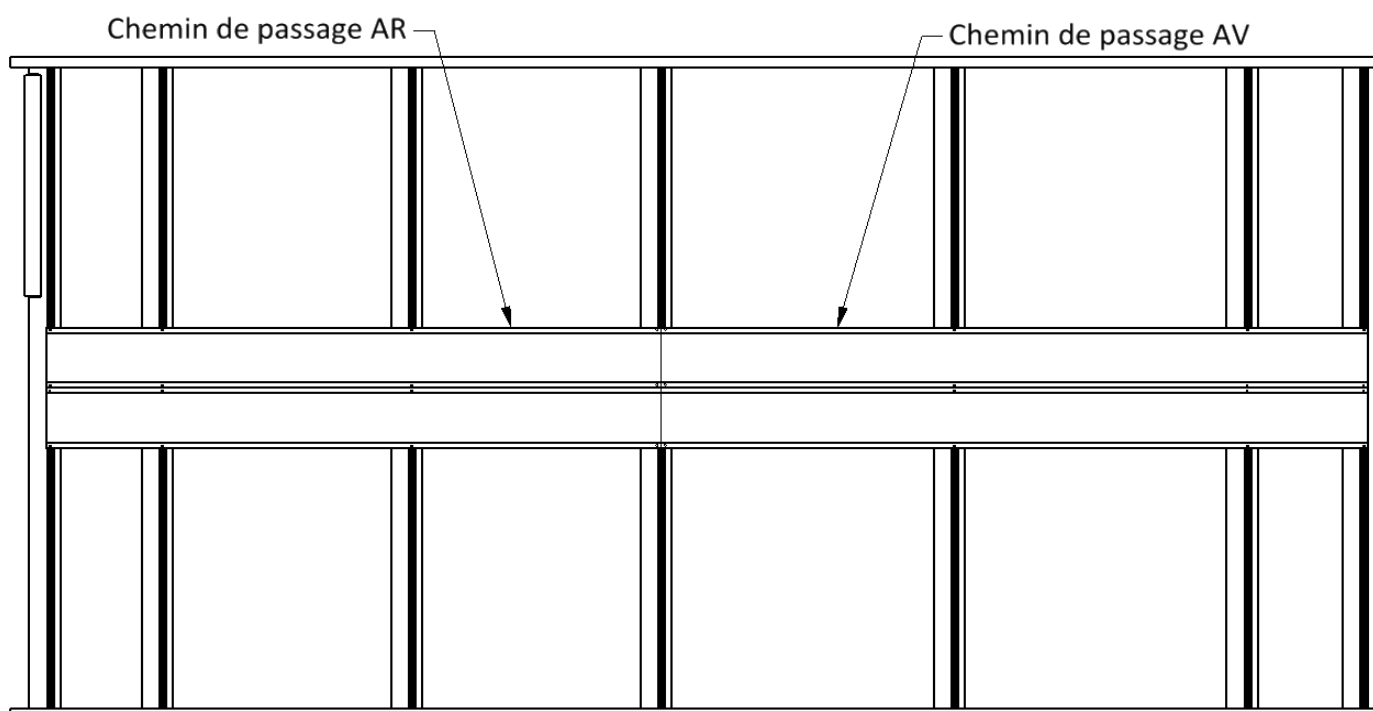



# Instructions de montage de la galerie

**Produit :** Galerie Aluminium  
**Marque :** VOLKSWAGEN  
**Modèle :** CRAFTER  
**Type :** L4H3 2017

8

Fixer les supports aux traverses de la galerie

8.1 Insérer les écrous à bille dans les traverses puis fixer les supports.

Serrer les vis à la fin du montage de la galerie au couple indiqué

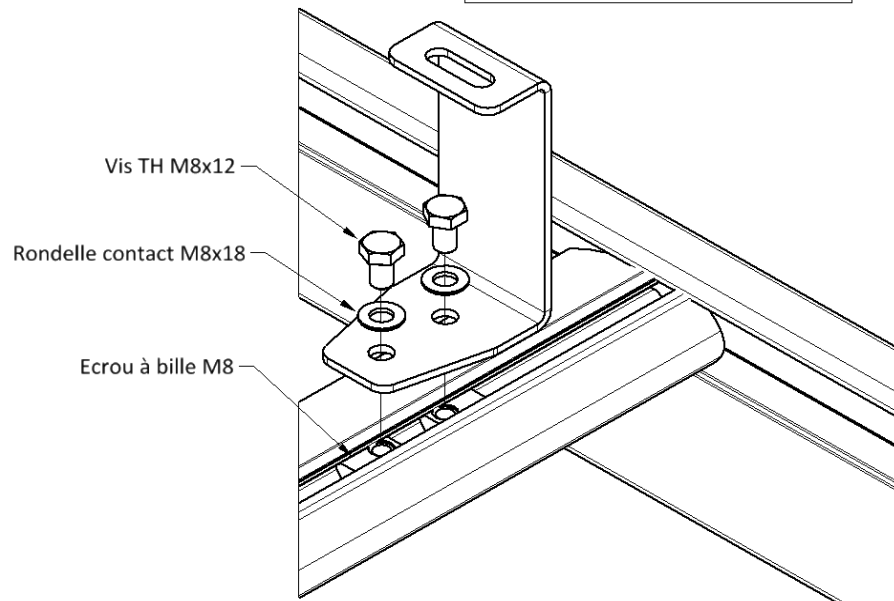

Fixer la galerie sur le véhicule

9

9.1 Retirer les capuchons et déposer les joints à chaque emplacement des fixations sur le véhicule.  
9.2 Positionner la galerie sur le véhicule et fixer les supports.  
9.3 Finaliser la fixation à l'intérieur du véhicule.

